

**Por octava ocasión se ha celebrado en la heroica ciudad de Cartagena de Indias, Colombia, del 5 al 7 de octubre la Feria Internacional Proflora 2005.**

## Colombia, tierra de flores

**CÉSAR MAURICIO TORRES**  
fatorcam@hotmail.com



Sin duda Proflora 2005, feria que se realiza cada dos años es la más importante de las Américas, reunió 200 expositores en los 11.000 m<sup>2</sup> del Centro de Convenciones de esta ciudad.

En 2003 tuve la oportunidad de visitar la feria y en aquella ocasión describí el buen momento que atravesaba la floricultura colombiana y destacaba la fuerte presencia de compradores de la Europa del Este.

En esta ocasión la presencia de compradores de todo el mundo resalta la importancia de este evento. Una política de los organizadores fue la de filtrar en los tres días oficiales del evento la presencia de público no vinculado al sector permitiendo así que la feria se caracterizara por un clima

**Stand de la firma Nirp Internacional.**

**El principal producto de exportación de Colombia son las rosas con un 48%. En la foto la variedad Ruiklavo, con el nombre comercial Red Serenade® del catálogo 2005 de la firma Nirp® Internacional.**

de encuentro de amigos y de negocios. Esta sin duda es una excelente puerta de entrada para importadores que quieran comprar flores colombianas ya que las 200 empresas expositoras representan más del 70% de la producción de este país.

Pero no todo desafortunadamente se presenta positivo para este agronegocio en Colombia. Mientras que por una parte las

**■ Proflora es una excelente puerta de entrada para importadores que quieran comprar flores colombianas ya que las 200 empresas expositoras representan más del 70% de la producción de este país**





empresas se preocupan por hacer fuertes inversiones en tecnología, nuevas variedades, recursos humanos y logística, por el otro una desafortunada revaluación del peso, moneda local, con respecto al dólar, sumada a la inflación local, hacen que en los últimos doce me-

Distribuidor exclusivo España: EXAGAL SL - Ctra Miajadas, km. 20,400 - 06400 DON BENITO (BADAJOZ)

Tel. y fax (924) 813 437 - E-mail: [exagal@exagal.com](mailto:exagal@exagal.com) - Web: <http://www.exagal.com>

con  **mosa**,  
*planta segura*

*Sembradora línea - línea*  
**TO55**

*Llenadora volumétrica*  
**RCO**

*Línea de repicado*  
**LR**

**RD53**  
*Desapilador automático*

33083 CHIONS (Pn) - Italia  
Via Marconi 14  
Tel. +39.0434.639611  
Fax +39.0434.630408

máquinas y sistemas avanzados  
para la agricultura

**mosa** 

INVERNADEROS  
SEMILLEROS  
RIEGOS  
**EXAGAL**

ses se haya perdido en un 25% el ingreso de capital en las empresas.

Como sabemos la floricultura por más intensiva que sea y tecnificada también depende de factores externos como el climático que ha afectado el transcurrir normal de muchas de las empresas, fenómenos como los ocurridos en los últimos meses en el mar Caribe han traído como consecuencia una temporada nunca vista en los últimos 30 años de granizadas, que han afectado buena parte de los invernaderos en las regiones productoras.

Algunas cifras representativas sirven para entender la magnitud y el alcance que tiene la floricultura en Colombia: 6.544 hectáreas plantadas, más del 95% bajo invernadero, 94.300 empleos directos y 80.200 indirectos, exportaciones en el 2.004 de 703.5 millones de dólares, constituyéndose en el primer sector de la agricultura no tradicional generadora de divisas para este país. La exportación representa el 98% de la producción total ya que sólo el 2% es comercializado en el mercado interno.

Los principales productos de exportación son: rosa 48%, clavel y miniclavel 24%, crisantemo 4% y otras flores 24%. El 85% de las exportaciones están dirigidas a los Estados Unidos y Canadá, un 9% a la Unión Europea y un 6% a otros mercados como los de Rusia, Japón y Kuwait.

Los floricultores colombianos continúan en la lucha para mantenerse competitivos en el mercado, y están apostando fuertemente en la firma que el gobier-

**Los floricultores colombianos continúan en la lucha para mantenerse competitivos en el mercado, y están apostando fuertemente en la firma que el gobierno colombiano haga en el Tratado de Libre Comercio con los Estados Unidos ya que traerá beneficios arancelarios y podrá dar estabilidad.**



**Mauricio Torres, Rafael Torres, de Flores Mocari Colombia, Humberto Mejía de Flores de Tenjo Colombia, Ximena Barrantes Consultora, Martín Guerrero Consultor y Néstor Pico Consultor, todos Agrónomos especialistas en producción de Flores.**

**Francisco Saito de la empresa Rosas Santa Rosa, Brasil, Mauricio Torres y Pieter Boersen de Rosas Boersen, Brasil.**



no colombiano haga en el TLC (Tratado de Libre Comercio con los Estados Unidos) ya que traerá beneficios arancelarios y podrá dar estabilidad en un futuro cercano a los negocios realizados con ese país, sin duda su mejor cliente.

Pienso que este panorama que acabo de describir servirá para fortalecer las empresas más competitivas en costos, productividad, comercialización y en sí

todas las que manejan el negocio con la punta del lápiz para no desperdiciar un solo esfuerzo y la salida de aquellas que no podrán soportar la fuerte presión cambiaria.

**Para saber más...**

- [www.proflora.org.co](http://www.proflora.org.co)
- [www.asocolflores.org/info/info\\_proflora.php](http://www.asocolflores.org/info/info_proflora.php)



# Plástico de Sotrafa

La Mejor Herramienta  
Para Sus Cultivos



# GUÍA de las mejores Frutas y Hortalizas

Identificación Geográfica, Sabores y Variedades

P

## Próximamente

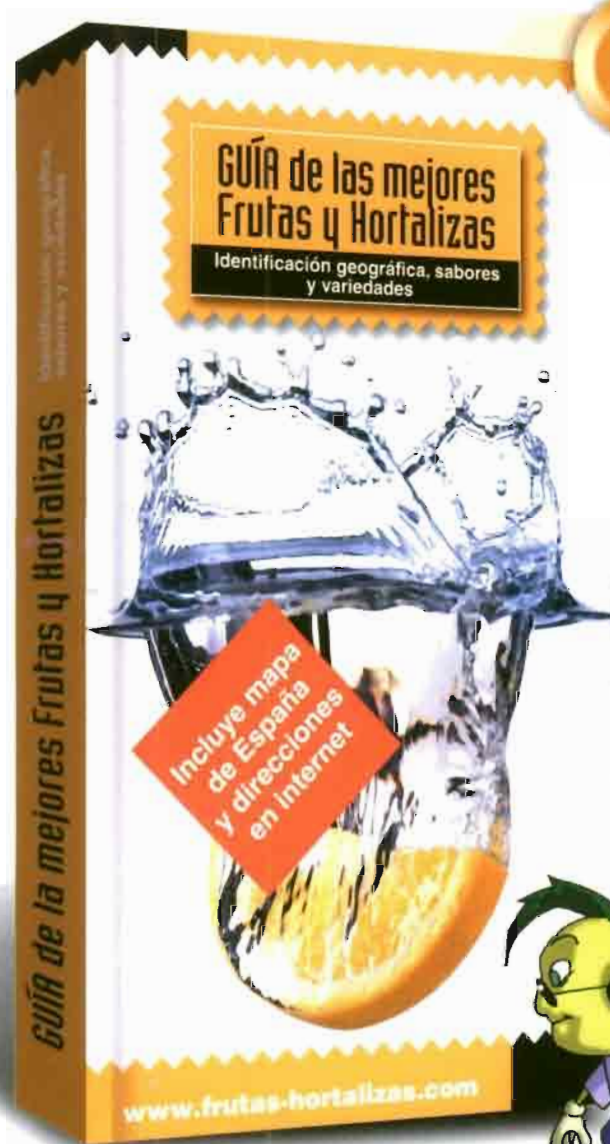

Es una GUÍA con información detallada de **las mejores Frutas y Hortalizas** con su indicación sobre el origen, municipios y regiones. Incluye características alimentarias de las marcas participantes. La GUÍA de "**Las Mejores Frutas y Hortalizas**" es un complemento a otros libros como las guías de vinos o las de quesos.



Actualice  
sus datos

[www.frutas-hortalizas.com/alta.php](http://www.frutas-hortalizas.com/alta.php)