



PREMIOS A LA INNOVACIÓN

Como viene siendo habitual, meses antes a la celebración de SIMA, se dan a conocer los 'Premios a la Innovación' correspondientes a la nueva edición.

LUIS MARQUEZ

El Jurado, formado por especialistas franceses de las diferentes instituciones relacionadas con la mecanización de la agricultura y la ganadería, junto con una representación de Alemania, Bélgica, España, Italia y Suiza, han estudiado 120 documentaciones correspondientes a equipos presentados por distintas empresas, entre las cuales han seleccionado 3 'Medallas de Oro', 9 'Medallas de Plata' y 22 'Menciones'.

Al igual que en anteriores ocasiones, para otorgar los premios se ha considerado que:

- Sean de interés para el sector agrícola, ganadero o de las energías renovables.
- Presenten un carácter innovador, llegando al mercado con posterioridad a la SIMA precedente.

- Aportando mejoras en los que respecta a calidad del trabajo, de la productividad, respeto al medio ambiente, facilidad de utilización, seguridad y ergonomía, etc.
- Permitan reducir los costes de operación y las inversiones.

Como novedad, se ha abierto la posibilidad para premiar material vegetal 'innovador', aunque no se ha premiado nada que pueda relacionarse con esta opción.

Entre las máquinas y equipos premiados, hay algunos de ellos que ya han recibido premio en otras ferias europeas, como la 'Consola ISO-BUS de doble pantalla' (Medalla de Plata) de Kverneland, premiada en FIMA 2010, y el 'Sistema de comunicación ISO-BUS para automatización de conjuntos de máquinas' (Medalla de Oro), de John Deere en colaboración con Grimme y Pöttinger, premiado en Agritechnica 2009 y FIMA 2010, al que se la han incorporado nuevos tipos de máquinas.

Como era de esperar, en una situación económica difícil y con los mercados europeos bajo mínimos, los mayores aportes premiados corresponden a la inclusión de electrónica e informática en los equipos agrícolas convencionales, siendo mínimo el número de equipos que se premian por sus aportes en el campo de la 'mecánica'.

Medallas de Oro

Además del premio otorgado a **John Deere** por su 'sistema de comunicación ISO-BUS', que permite manejar de forma conjunta el tractor con rotoempacadoras, arrancadoras de remolacha y de patata o de remolques autocargadores de las

SISTEMA DE COMUNICACIÓN ISO-BUS PARA AUTOMATIZACIÓN DE CONJUNTOS DE MÁQUINAS (JOHN DEERE)



marcas John Deere, Grimme y Pöttinger, se ha premiado a la empresa **Irrifrance**, por un aspersor accionado mediante un micro-motor eléctrico, diseñado para sustituir los aspersores convencionales de pivots y alas móviles de riego. Estos aspersores hacen posible independizar la pulverización del suministro del agua al aspersor, permitiendo reducir la presión de trabajo a la vez

ASPERSOR, ACCIONADO MEDIANTE UN MICRO-MOTOR ELÉCTRICO (IRRIFRANCE)

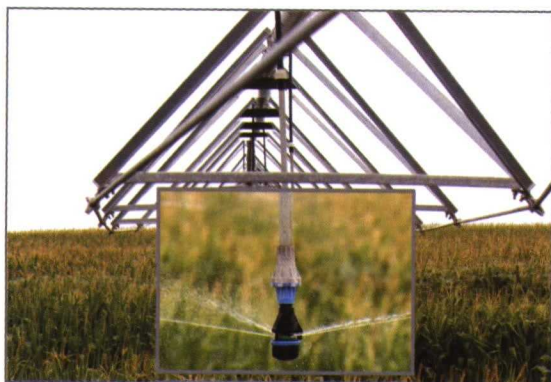

que se mantiene la uniformidad de distribución, especialmente en los extremos de las conducciones.

La otra 'Medalla de Oro' ha sido para **Case IH** por su AFS - V2V (Advanced Farming System-Vehicle to Vehicle) que permite la sincronización automática de dos vehículos que trabajan juntos siendo controlados por un solo conductor. Esto se aplica especialmente a tractores con remolque que van recibiendo la cosecha junto a la cosechadora, siendo el conductor de la cosechadora el que es-

CONTROL CONJUNTO DE COSECHADORA Y TRACTOR (CASE IH)



tablece la velocidad y los cambios de dirección del tractor.

Medallas de Plata

Se otorgaron premios a las empresas:

Agrotronix, por su sistema de gestión de estiércoles 'Epan dix', que permite la trazabilidad en relación con las zonas de esparcido y las cantidades aplicadas. Utiliza una distribución proporcional al avance que actúa controlando la velocidad de desplazamiento del transportador situado en el fondo del remolque y la compuerta de salida, junto con un sistema de pesada y el de posicionamiento por GPS.

Case IH, por la toma de fuerza que permite una transmisión continua y sin escalones que modifica el régimen de salida sin interrumpir la transmisión del movimiento, incluyendo el arranque progresivo de la misma.

AGROTRONIX



TOMA DE FUERA CON VARIACIÓN CONTINUA (CASE IH)

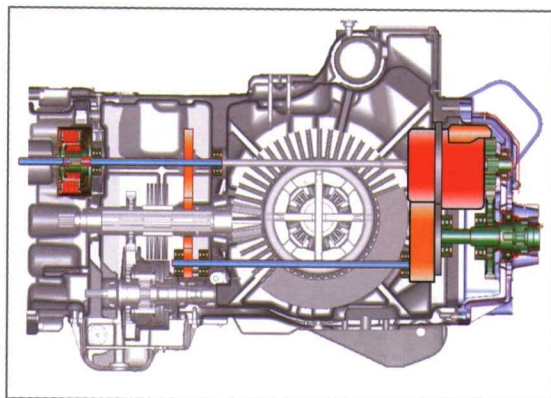

Claas, por el sistema de propulsión por bandas de goma, que incluye sistema de suspensión, diseñada específicamente para las cosechadoras de cereales. Una compensación activa en los gi-

una sala de ordeño. Con una pantalla táctil, permite almacenar y gestionar toda la explotación agropecuaria con una sola unidad. Incluye el sistema de comunicación ISO-BUS, así como acceso a Internet.

PROPULSIÓN POR BANDAS DE GOMA (CLAAS)



ros permite circular a velocidades de hasta 40 km/h, con solo una anchura total de 3.50 m. La utilización de las bandas de goma ayuda a reducir la compactación del suelo, a la vez que proporciona gran confort de marcha.

CONSOLA DE DOBLE PANTALLA ISO-BUS (KVERNELAND)



Kverneland Group, por la Consola ISO-BUS de doble pantalla, que le permite manejar dos implementos ISO-BUS simultáneamente. Utiliza una doble pantalla de 12.1 pulgadas, con teclado virtual alfanumérico y software actualizable por Internet; dispone, además de la conexión ISO-BUS, cuatro terminales USB, una RS230, entradas y salidas de audio para micrófonos y auriculares, conexión de cámaras con hasta cuatro pantallas con multiplex y conector RJ45 Ethernet.

SISTEMA DE CONTROL ELECTRÓNICO DE GRADA COMBINADA (FRANQUET)



Franquet, por el sistema electrónico de control de un equipo de preparación del lecho de siembra, con el que se puede modificarla profundidad de trabajo de las púas, la posición de la placa niveladora, y la presión de los rodillos asentadores desde la cabina, manteniendo siempre la horizontalidad del conjunto.

Isagri, por su ordenador de a bordo, que puede ser utilizado en tanto en un tractor como en

SISTEMA DE IDENTIFICACIÓN DE PACAS CROP ID (NEW HOLLAND)



New Holland, por su sistema Crop ID para el etiquetado de pacas formadas por empacadoras de alta densidad, unido al sistema de pesado de la paca. La etiqueta se fija sobre el hilo de la paca a la altura del nudo, y las informaciones sobre la misma se realizan mediante la utilización de una frecuencia de radio y un emisor. Las in-

ISAGRI



SISTEMA DE CONTROL EN ABONADORAS DE PROYECCIÓN (SULKY BUREL)



formaciones incluyen la masa, la humedad, la posición en la que se formó, etc. y pueden leerse posteriormente mediante un escáner de infrarrojos.

Sulky Burel, por el dispositivo Econov de su abonadora centrífuga, que permite optimizar por secciones la anchura de esparcido, especialmente en lo que respecta al esparcido en los bordes de la parcela, con modulación automática de la dosis de fertilizante cambiando el caudal de fertilizante que sale de la tolva. Las aperturas y cierres de las secciones se hacen de forma progresiva para obtener paradas y arranques rectilíneos. Incluye un captador de posicionamiento GPS, un sistema de control de tramos, similar al de los pulverizadores, y la correspondiente barra de luces para el guiado.

SISTEMA PARA LA APLICACIÓN DIFERENCIAL DE HERBICIDA (TECNOMA)

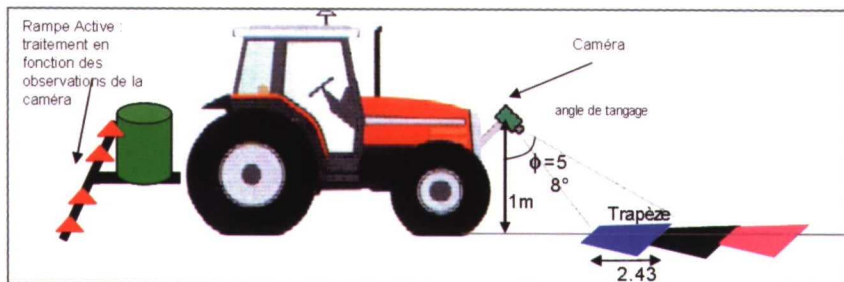

Tecnoma, por su sistema de control secuencial de barra de pulverización, a partir de la imagen electrónica de las malas hierbas detectadas por una cámara situada en el frontal de un pulverizador autopropulsado. El análisis de imagen permite localizar la presencia de las malas hierbas en suelo desnudo, o en la interfila, poniendo en funcionamiento el tramo de boquillas correspondiente para aplicar el herbicida. ■

Menciones

AEB METHAFRANCE	Programa para el seguimiento de una instalación de metanización
AGRITEL	Programa para el seguimiento de la comercialización de la producción
AGROTRONIX	Controlador de siembra
ARVALIS – INSTITUT DU VEGETAL	Programa on-line para la evaluación de los costes energéticos y de la emisión de gases de efecto invernadero en las explotaciones agrícolas
BOVI SPACE B.V.	Revestimiento para suelo de establos
CAFFINI SPA	Sistema para la trazabilidad de los tratamientos fitosanitarios
CBM SPA	Dispositivo de enganche automático para remolque
CLAAS	Detector de fauna durante el proceso de recolección
DE SANGOSSE	Esparcido centrífugo de accionamiento eléctrico para gránulos anti-caracoles
EBEL SPINNEKOP	Paletizador polivalente para sacos, cajas, etc.
GODÉ SAS	Bomba de engrase eléctrica
JCB SAS	Motor diesel 'anticontaminación'
LACMÉ	Sistema de electrificación de cerca eléctrica
LAFORGE	Dispositivo de mando para el plegado del enganche frontal
MONROC	Eje director pilotado electrónicamente
RABAUD SAS	Picador-triturador de ramas
ROPA	Contrapeso para el brazo de descarga en limpiadoras de remolacha
SAME DEUTZ-FAHR	Sistema integral de gestión para la viticultura de precisión
SIMON	Recogedora de puerros con su colocación sobre palet circular
TERRE-NET MEDIA- ISAGRI	Programa para ayuda a la decisión en el control de costes forrajeros
TRIOLIET MULLOS B.V.	Reductor 'powershift' para mezclador-distribuidor de alimentos