

Un total de 20 innovaciones tecnológicas (6 Novedades Técnicas Sobresalientes y 14 Novedades Técnicas) han sido premiadas en el concurso organizado con motivo de la 35ª edición de FIMA. El jurado internacional, presidido por Luis Márquez, está formado por Ettore Gasparetto, José Luis Ponce de León, Fernando dos Santos, Juan Mora-Figueroa, Pedro Arnal, Carlos Bernat, Fernando González y Antonio Galán (Secretario).

NOVEDADES TÉCNICAS SOBRESALIENTES

AGCO IBERIA, S.A. | Pabellón 6 B/15-47

Motor para funcionamiento combinado con aceite vegetal y gasóleo en tractor Fendt 820 Greentec

Los tractores disponen de un sistema de doble depósito con mando electrónico, que hace que el tractor utilice aceite de colza en las situaciones en las que no se considera que se pueda producir una reducción de vida útil del motor, o sobre la seguridad de buen funcionamiento.

Los motores han sido diseñados para poder trabajar con aceite de colza, especialmente lo que respecta a la bomba de alta presión, lubricada con aceite del motor, y el *common rail*.

La seguridad de funcionamiento del sistema se consigue mediante un control electrónico que toma en consideración la demanda de potencia y las temperaturas del motor y de los combustibles, lo que permite mantener la garantía del fabricante, que es crucial para que sea aceptado por el usuario.

El circuito de combustible normal de los tractores alimentados exclusivamente con gasóleo (depósito principal, prefiltro, bomba alimentador de combustible, filtro principal, conducto de retorno) se utiliza con aceite de colza. Como



componentes adicionales se utilizan un segundo depósito de combustible, una bomba de alimentación de combustible, así como otro prefiltro y filtro principal. Para el tractor con aceite de colza estos componentes se utilizan en el circuito de gasóleo.

Este sistema se completa con un intercambiador de calor para precalentar el aceite de colza. Una segunda caja de control del motor realiza la conmutación entre los dos combustibles.

JOHN DEERE IBÉRICA S.A. | Pabellón 8 A/1-19

Sistema de generación y distribución de corriente alterna de alta potencia en tractores Premium 7430 / 7530

Un generador situado directamente sobre el cigüeñal produce una corriente eléctrica de hasta 20 kW de potencia, a un régimen de del motor de 1 800 rev/min. Esta potencia eléctrica se utiliza para el accionamiento del ventilador, del compresor de aire y de la instalación de aire acondicionado. Esta red eléctrica alimenta al sistema de 12 voltios convencional, que incrementa su potencia en más del 50%. Con el tractor estacionado y funcionando a bajo régimen del motor, es posible alimentar eléctricamente equipos externos a la tensión de 230 voltios, mediante una toma de corriente bifásica, y a 230/400 voltios, mediante una toma trifásica, con potencia máxima de 5 kW, lo que permite reemplazar a un grupo electrógeno portátil. El accionamiento eléctrico del compresor asegura, incluso a bajo régimen del motor, una rápida subida de la presión y un funcionamiento eficaz; igual sucede con el sistema de aire acondicionado. Se puede regular el régimen de giro del ventilador de manera precisa en función de las necesidades de refrigeración, así como invertir el sentido de giro para la limpieza del radiador. La velocidad de

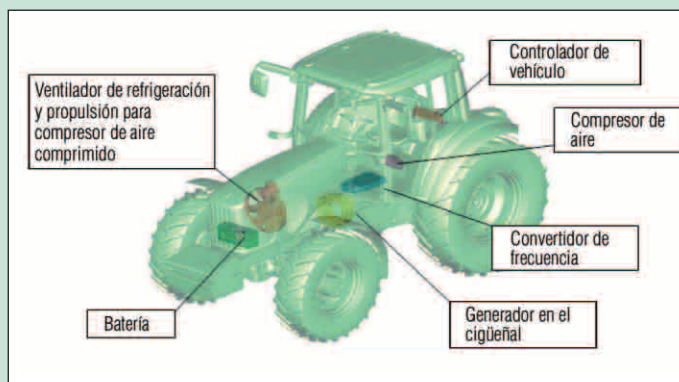

giro del ventilador, desacoplada de la del motor, ayuda a que el motor pueda desarrollar sobre potencia a sólo 1 250 rev/min, ofreciendo a 1 600 rev/min un par más elevado. Asimismo, se incrementa el nivel de sobre-potencia de los motores.

El accionamiento eléctrico de los grupos auxiliares mejora la eficiencia, lo que se manifiesta en un menor consumo de combustible. Con la red de potencia eléctrica se establece la posibilidad de accionamiento eléctrico preciso y eficaz sobre los aperos y sobre las transmisiones.

JOHN DEERE IBÉRICA S.A. | Pabellón 8 A/1-19

Gestión de aperos y guiado automático en los cabeceros iTEC Pro

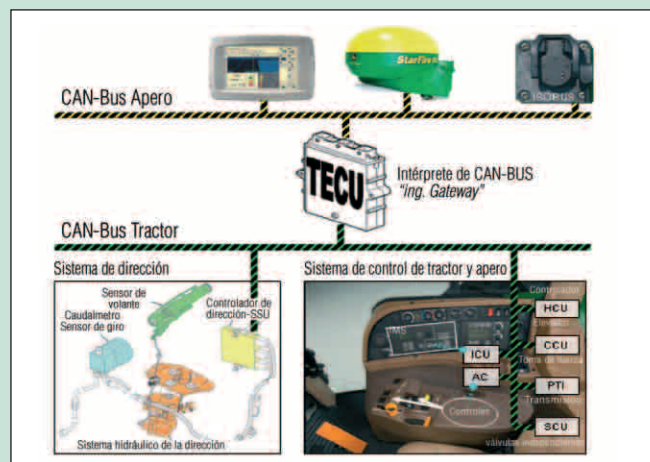

Combina las ventajas del guiado automático y de la gestión en los cabeceros, mejorando el confort del operador, que ve su carga de trabajo notablemente reducida, a la vez que aumenta la productividad, al reducir el espacio entre pasadas contiguas por el guiado y la automatización de la vuelta en los cabeceros, operación complicada dado el conjunto de actuaciones que exigen los grandes aperos modernos.

Utiliza componentes comunes del sistema AMS de John Deere, como el receptor de posición StarFire iTC, que recibe la señal de GPS corregida con diferente precisión, y un monitor de gestión GS2. Los componentes específicos del tractor son la unidad del sistema de dirección SSU, la válvula de control electrohidráulico y el sensor de dirección, que mide el ángulo de dirección en cada momento, junto con el sensor de posición del volante para cuando el operador realiza el guiado manual.

Para el control de los aperos se utiliza el sistema IMS que se encarga de la gestión de todas las operaciones que les afectan, y la unión entre todos los sistemas se realizan mediante la línea CAN-Bus.

Se puede seleccionar el patrón de guiado según las características de la parcela y el espacio disponible en los cabeceros, y la programación del funcionamiento de los aperos, incluyendo selección de la relación del cambio, bloqueo del diferencial, velocidad de avance, tracción delantera, posición del elevador y control de las válvulas de mando a distancia. El marcado previo de la parcela se puede realizar recorriendo la linde con el tractor.

NEW HOLLAND | Pabellón 7 B-D/9-22

Sistemas de limpieza *OptiClean* y detección electrónica de impurezas *Grain Cam* en las cosechadoras New Holland CR9000

En el sistema de limpieza *OptiClean* el movimiento de la criba superior y pre-criba se realiza en sentido contrario al de la mesa de separación, aumentando el volumen de aire que circula entre ambas y con ello la capacidad de limpieza de la máquina y la reducción de las vibraciones totales del sistema. Junto con el movimiento adelante-atrás incluye otro de arriba-abajo.

El ventilador es accionado por un motor hidráulico, con lo que la limpieza del grano se realiza de manera más intensa, a pesar de la presencia de paja fina en las cribas, característica de las cosechadoras de flujo axial (rotores).

El *GrainCam* es un captador que, mediante un sistema de análisis de imagen, es capaz de medir simultáneamente la cantidad de grano partido y de impurezas resultantes de la recolección. El captador se localiza lateralmente al elevador y una parte del flujo de material se deriva continuamente hacia el captador; el flujo se interrumpe durante la medida. La cámara

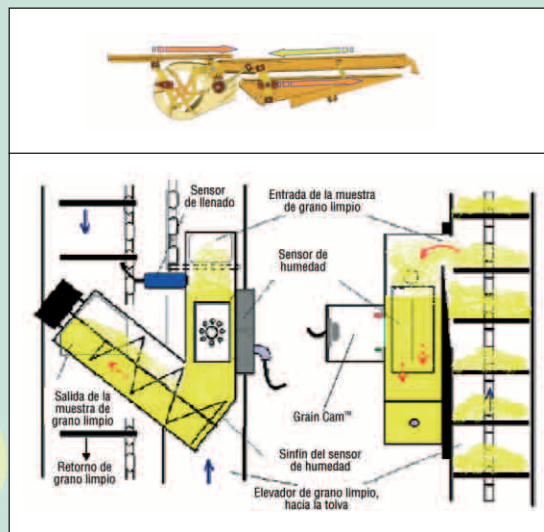

integrada recoge una imagen que el sistema analiza electrónicamente, calculando la proporción de grano partido y de impurezas en la cosecha, suministrando al conductor una información práctica en tiempo real.

Esto permite realizar ajustes más precisos en la cosechadora que siempre son un compromiso entre la capacidad y la calidad del trabajo. El operador de la máquina recibe continuamente información sobre las impurezas que llegan al tanque y puede modificar la capacidad de trabajo para mantenerlas controladas.

NEW HOLLAND | Pabellón 7 B-D/9-22

Sistema Turbo *Compound* de la cosechadora de forraje New Holland FR 9060

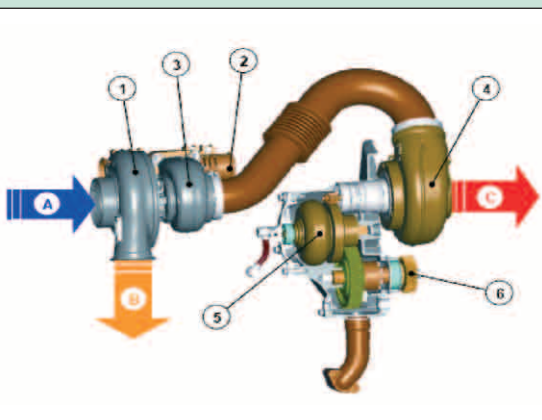

alimentación del motor, y una segunda turbina, situada en el escape, que suministra potencia mecánica en el cigüeñal del motor.

Los gases de escape residuales llegan a la turbina secundaria con una temperatura de unos 600°C y la hacen girar a una velocidad de 55 000 rev/min, siendo expulsados

Sistema que aprovecha la potencia residual de los gases de escape del motor para obtener energía mecánica, incrementando la potencia del motor en un 8% sin aumento del consumo de combustible.

Se incorpora al motor Iveco Cursor 13 TDC de la picadora de forraje, que suministra una potencia máxima de 576 CV, y utiliza un turbocompresor compuesto, con el turbocompresor aire-aire convencional, que utiliza la energía residual de los gases de escape para incrementar la presión de

seguidamente por el escape del motor. El giro del eje de la turbina se transmite por un conjunto de engranajes y un convertidor de par hasta el cigüeñal, bajando el régimen de giro hasta 1 900 rev/min.

El convertidor de par actúa como cambio automático sin escalones para equilibrar las velocidades de giro de la turbina con la del cigüeñal del motor, transfiriendo un par que incrementa el disponible en el motor de la cosechadora.

SAME DEUTZ-FAHR IBÉRICA, S.A. | Pabellón 7 D-E/5-12

Motor para funcionamiento combinado con aceite vegetal y gasóleo en tractor Deutz-Fahr Agrottron Natural Power

Los tractores disponen de un sistema de doble depósito con mando electrónico, que hace que el tractor utilice aceite de colza en las situaciones en las que no se considera que se pueda producir una reducción de vida útil del motor, o sobre la seguridad de buen funcionamiento.

Los motores han sido diseñados para poder trabajar con aceite de colza, especialmente lo que respecta a la bomba de alta presión, lubricada con aceite del motor, y el *common rail*. La seguridad de funcionamiento del sistema se consigue mediante un control electrónico que toma en consideración la demanda de potencia y las temperaturas del motor y de los combustibles, lo que permite mantener la garantía del fabricante, que es crucial para que sea aceptado por el usuario.

El circuito de combustible normal de los tractores alimentados exclusivamente con gasóleo (depósito principal, prefiltro, bomba alimentador de combustible, filtro principal, conducto de retorno) se utiliza con aceite de colza. Como componentes adicionales se utilizan un segundo depósito de combustible, una bomba de alimentación de combustible, así como otro

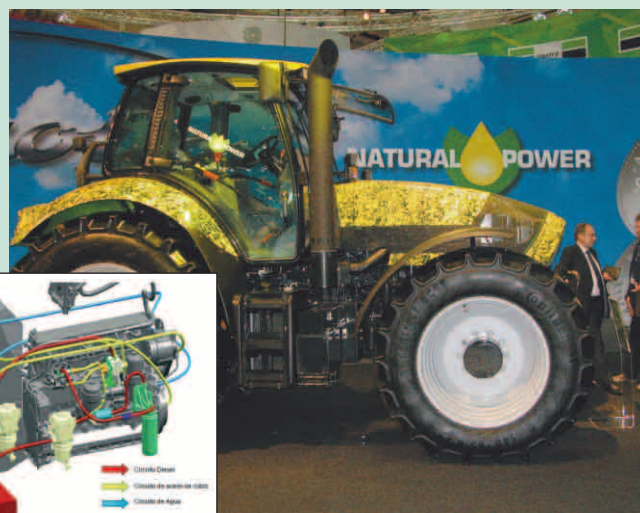

prefiltro y filtro principal. Para el tractor con aceite de colza estos componentes se utilizan en el circuito de gasóleo.

Este sistema se completa con un intercambiador de calor para precalentar el aceite de colza. Una segunda caja de control del motor realiza la conmutación entre los dos combustibles.

NOVEDAD CUBA 3.000 LITROS

FRUCTAIR 1500 BERTHOUD

100% buenas prácticas

BERTHOUD®

- Diseño ultra compacto que reúne facilidad de manejo y robustez.
- Equipamiento completo para una ergonomía máxima, seguridad y confort de utilización : tolva de incorporación, panel Berlogic...
- Nueva generación de ventiladores con aspiración trasera o invertida.
- 100% Buenas Prácticas : nuevo indicador de nivel, volumen residual mínimo, enjuague del circuito con agua limpia...

S.A. (EPE) S.A. - Crédit photo - Jean-Paul Bonincontri - 12/07

NOVEDADES TÉCNICAS

AGCO IBERIA, S.A. | Pabellón 6 B/15-47

Suspensión semi-activa en la cabina *AutoConfort* de tractores Valtra

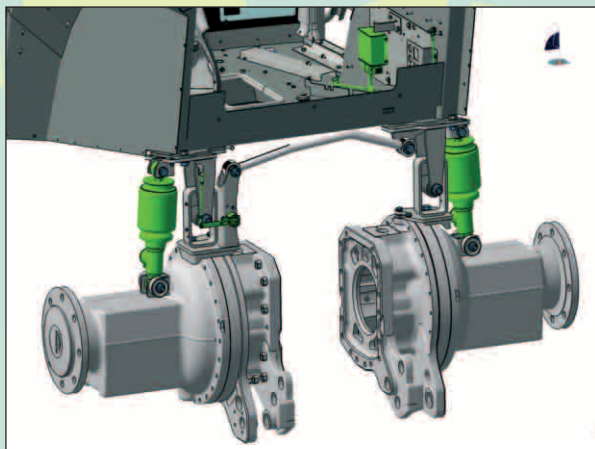

La suspensión de todo el conjunto que forma la cabina dispone de un sistema de amortiguación y de nivelación que se ajusta automáticamente, con una respuesta rápida, a las vibraciones que recibe del tractor. Mientras la suspensión del

asiento afecta a la posición relativa de del conductor con respecto a los pedales y el volante, la suspensión de la cabina aísla de las vibraciones el puesto de conducción en su conjunto, y complementa lo que ofrece el eje delantero suspendido

La fuerza de amortiguación se modifica teniendo en cuenta la posición relativa de la cabina y la velocidad de desplazamiento de la misma, que es consecuencia del cabeceo que se produce en el tractor durante la aceleración y el frenado, así como en los desplazamientos de los aperos.

Se consigue un buen confort de marcha en todas las situaciones de trabajo, tanto en carretera como campo, reduciendo el nivel de vibraciones que llega al conductor, utilizando un sistema robusto y fiable con un coste razonable. Admite asimismo un ajuste manual de la suspensión por parte del conductor.

AMP SPRAYER S.L. | Pabellón 1 E/9-13

Sistema de inyección directa en pulverizadores de barras arrastrado AMP Sprayer

Pulverizador arrastrado de 4000/5000 L de capacidad de depósito, que utiliza la inyección directa del caldo previamente mezclado en un depósito auxiliar, complementado con el mezclador convencional de productos químicos. El depósito principal contiene sólo agua, sobre la que se incorpora el caldo en las conducciones a medida que se realiza la aplicación. Esto permite aplicar con concentración variable y eliminar la limpieza del depósito principal, así como cambiar de producto con sólo limpiar el depósito auxiliar.

El sistema de control de pulverización es electrónico proporcional al avance mediante electroválvulas y dispone de control con un terminal según la norma ISO Bus, que permite el guiado y la aplicación controlada por GPS diferencial.



Dotado de suspensión en la lanza de tiro, en el eje y el soporte de las barras, puede trabajar a elevada velocidad sobre suelos irregulares. Sistema de enganche articulado para que las ruedas del tractor sigan la trayectoria del pulverizador y anchura de vía regulable.

BERTHOUD AGRICOLE | Pabellón 2 A-B/13-20

Sistema de bombeo y grifería del pulverizador hidráulico de barras Berthoud Tenor

El sistema, integrado en el pulverizador hidráulico de barras, utiliza una bomba centrífuga de doble turbina para pulverización y agitación que gira a 3 900 rev/min (540 rev/min en la TDF) con un caudal de pulverización de 550 L/min a 3 bar de presión, más 200 L/min de agitación, en combinación con un sistema de grifería, de manejo sencillo, que permite reducir el volumen residual al mínimo en depósitos de gran volumen, a la vez que controlar todas las operaciones de pulverización, llenado y enjuagado del depósito, utilizando el agua contenida en el depósito de lavado, y mezclado de las materias activas. El pulverizador dispone de sistema de regulación proporcional al avance electrónica, con cuba de hasta 4 300 litros de capacidad, depósito de enjuagado de 540 litros y de agua limpia de 20 litros.

Barras portaboquillas de 24 a 43 m, en acero o aluminio,



con suspensiones axial y péndulo-axial y despliegue en geometría variable. Indicadores de altura e inclinación en la delantera del pulverizador

CLAAS IBÉRICA, S.A. | Pabellón 7 A-B/5-10

Tambor picador con cuchillas curvadas en cosechadora de forraje Claas Jaguar Serie 900

Tambor picador 'abierto' con un diseño curvo de las cuchillas universales, adaptadas a todo tipo de forraje,



que combina el efecto de corte con el lanzamiento del material reduciendo el consumo de energía en el conjunto. Longitudes de corte variable entre 3 y 37 mm, con diferentes opciones de cuchillas (2x18, 2x9 y 2x6). El montaje de las cuchillas se simplifica al estar limitado a dos tornillos que fijan sólidamente la cuchilla al cuerpo central del tambor, lo que permite reducir los tiempos de sustitución. El afilado de las cuchillas y el reposicionamiento de la contracuchilla se realizan desde el puesto de conducción.

Rediseño del sistema de alimentación y picado, mejorando la sincronización entre estos sistemas a través de un eje recto, se incluye también apertura en forma de 'puerta'.

DURÁN MAQUINARIA AGRÍCOLA, S.L. | Pabellón 6 E/37-47

Sistema de anchura de corte variable de la segadora Pöttinger Novacat V10

El sistema de anchura de corte variable se integra en una segadora acondicionadora suspendida con dos cuerpos de ocho discos cada uno, y 9.98 m de anchura máxima de corte, diseñada para ser utilizada junto con segadora frontal de 3.0 ó 3.5 m, que facilita el trabajo en las curvas y sobre suelos en pendiente.

El desplazamiento de los cuerpos de siega traseros +/-200 mm le permite una superposición con la segadora frontal de 200-600 mm, pudiendo desplazarse a derecha e izquierda mediante un solo pulsador. La presión sobre el suelo se controlada hidráulicamente

El plegado vertical de los cuerpos, con bloqueo automático y desbloqueo hidráulico, limita la anchura de

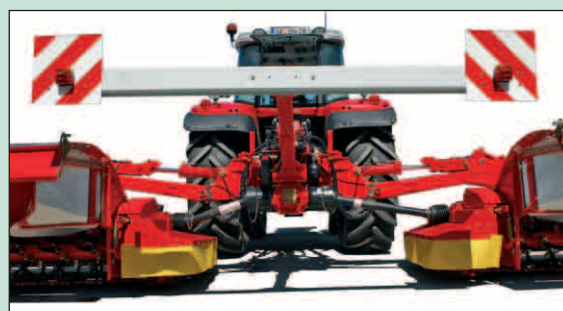

transporte a 2.99 m, con 4 m de altura total, y un despeje de 270 mm (570 mm en trabajo). Dispone de sistema de control ISO Bus para todas las funciones.

HISPAES, S.A. | Pabellón 5 C-D/25-28

Sistema de compensación de vibraciones en el vibrador manual de ramas para derribo de frutos Master Block 3000 CBS

Vibrador mecánico de las ramas para el derribo de frutos (aceituna, almendra, etc.) que incorpora un sistema de autoequilibrado mecánico que reduce las vibraciones emitidas al operador, aumentando la potencia vibratoria hacia las ramas. El mecanismo utiliza un contrapeso en movimiento alternativo sincronizado con el movimiento de la vara, desfasado 180° en el cigüeñal. La reducción de la vibración en el cuerpo de la máquina permite que los sistemas de atenuación de las vibraciones en las empuñaduras y faldón lateral alcancen niveles inferiores a los que exige la Directiva CE.



Para aceituna normal se utiliza una carrera de la vara de 60 mm y con una frecuencia de 1 029 ciclos a 8 000 rev/min del motor. Para aceituna muy pequeña, como la arbequina, se utiliza el sistema de equilibrado que hace oscilar la vara con una frecuencia de 1 418 ciclos a 11 000 rev/min del motor, con una carrera de 40 mm.

JOHN DEERE IBÉRICA S.A. | Pabellón 8 A/1-19

Sistema de control de humedad y ajuste de longitud de picado *HarvestLab + AutoLoC* en las cosechadoras de forraje John Deere 7550

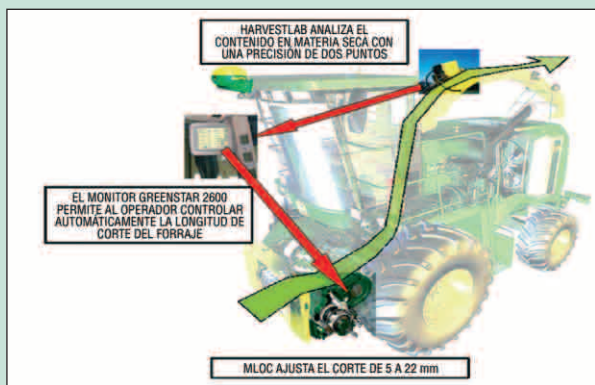

El sistema *HarvestLab* utiliza un sistema de infrarrojo cercano, situado en el tubo de descarga del material del picador, para controlar, de manera continua, el contenido de materia seca del forraje picado con una precisión de 2 puntos en porcentaje. El sensor viene calibrado para poder trabajar en cualquier tipo de cultivo sin necesidad de

ajustes complementarios, y utiliza la radiación electromagnética que es reflejada por el material picado, realizando 10 determinaciones por segundo. Utilizado junto con el sistema *AutoLoC*, se automatiza la modificación de la longitud de picado, entre 5 y 22 mm con pasos de 1 mm, adaptándose al contenido de humedad. La comunicación entre la unidad de análisis y la transmisión de corte se realiza de manera automática a partir del monitor de la cosechadora de forraje. El conductor puede establecer las longitudes de picado en función de los contenidos máximos, mínimos y óptimos de humedad. Las pequeñas dimensiones del dispositivo medidor de humedad (20x19x23 cm) permiten retirarlo de la máquina y utilizarlo como laboratorio de medida de la humedad en otras aplicaciones, conectado a un ordenador mediante red convencional *Ethernet*.

JOHN DEERE IBÉRICA S.A. | Pabellón 8 A/1-19

Corrección automática de la altura de las barras respecto al suelo y aplicación sectorizada *BoomTrac + SprayPro* en pulverizadores John Deere 832i y 840i

El sistema *Boom Trac* para pulverizadores hidráulicos de barras, permite controlar la altura y la inclinación de las barras del pulverizador adaptándose al perfil del suelo. Utiliza dos sensores electrónicos que determinan la distancia de las barras portaboquillas al suelo con una frecuencia de 50 Hz. En el monitor de control que

recibe la señal se pueden fijar la forma de actuación de los cilindros hidráulicos que controlan la posición de las barras. Las comunicaciones se realizan mediante sistema CAN Bus. El sistema *Spray Pro* permite controlar la pulverización por tramos y realizar tratamientos diferenciales sobre la parcela utilizando las

MAQUINARIA AGRÍCOLA SOLA, S.L. | Pabellón 2 A/25-45

Sistema de plegado y variación de la distancia entre cuerpos de la sembradora Solá Prosem K- VP-600/12

Sembradora de monograno neumática formada por un bastidor central sobre el que se colocan ocho cuerpos y dos bastidores laterales plegables, con dos cuerpos cada uno. El bastidor central permite variar la separación entre los cuerpos de siembra, con espaciamientos de 45, 50, 60, 65, 70, 75 cm, sin necesidad de desmontar los elementos de siembra. Para ello se utilizan dos tubos telescópicos dobles. En los bastidores laterales los cuerpos de siembra mantienen una distancia fija que puede ser de 50 o de 75 cm según el modelo. Estos bastidores laterales se pliegan por encima del bastidor central, con lo que la anchura de transporte permanece por debajo de los 3 m establecidos en la reglamentación de circulación vial.



La máquina puede sembrar ocho líneas a distancias de 45, 50, 60, 65, 70, 75 cm, y hasta 8 líneas de maíz (75 cm) y 12 de remolacha (50 cm) según el modelo de bastidor lateral elegido.

NEW HOLLAND | Pabellón 7 B-D/9-22

Sistema *Variflow* de las cosechadoras de forraje New Holland FR 9000

Permite cambiar la configuración de la máquina, retirando el aplastador de grano, utilizando una bomba hidráulica de accionamiento manual, para pasar del picado de maíz y de hierba, y en sentido inverso, en sólo dos minutos con un solo operador y sin esfuerzo.

El procesador-aplastador de granos lo forman dos rodillos estriados de 250 mm de diámetro, que giran en sentidos opuestos con una velocidad ligeramente diferente, y se desplaza hidráulicamente después de desbloquear las correspondientes palancas de seguridad, cerrándose el hueco que deja el procesador con una placa de relleno.



Al quitar el procesador se produce un acercamiento del soplador hacia el picador, con una reducción de la distancia entre ambos de un 60%, para evitar las turbulencias que se pueden producir al retirar el procesador en las picadoras de forraje con la geometría convencional, que llega a reducir el rendimiento de la máquina.

referencias GPSd. A partir del mapa en el que figuren las dimensiones y formas del terreno, así como las limitaciones internas de la parcela, se realiza la pulverización de la misma, desconectándose automáticamente las secciones. Se puede visualizar en el monitor del tractor las zonas pulverizadas. Estos sistemas se incorporan a los pulverizadores de la serie 800i, que incluyen control automático de apertura y cierre de las secciones, gestión automática de cabeceros y de dosificación y generación de mapas de tratamiento en cada zona de la parcela.



NEW HOLLAND | Pabellón 7 B-D/9-22

Sistema de suspensión activa en el eje delantero Terraglide II 'Activo' en tractores New Holland de la Serie T7000

Suspensión de eje delantero, en tractores de la serie T7000, desconectable por el usuario, que se conecta automáticamente cuando se superan los 12 km/h.

Un acelerómetro situado en la delantera del tractor determina la aceleración vertical del frontal del tractor y se modifica la geometría de la suspensión tomando en consideración las diferentes causas que producen el cabeceo, como los movimientos del elevador posterior, el cambio de marchas, la aceleración y el frenado.

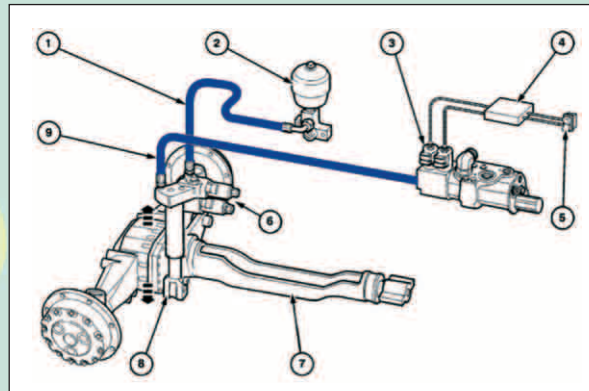

El cilindro que controla la posición relativa del eje con respecto al cuerpo del tractor se alimenta desde un conjunto de válvulas de nivelación controladas por un microprocesador que recibe la señal del acelerómetro, e incluye un acumulador hidroneumático. Las válvulas de elevación y amortiguación están situadas sobre en la parte delantera del tractor.

PELLENC IBÉRICA | Pabellón 8 F-G/11-20

Equipo de desgranado y separación *Selectiv Process* en las vendimiadoras Pellenc

El equipo incorporado a la vendimiadora está formado por un sistema desgranador lineal de alta frecuencia unido a una banda de clasificación, lo que permite la entrega de uva en la bodega que

no necesita pasar por la despalladora. La retirada de la parte anterior de la banda de clasificación permite conservar un cierto volumen de escobajos y hojas en la cosecha.

El desgranador lo constituyen un conjunto de dedos colocados frente a frente y accionados mediante un motor que les comunica un movimiento oscilatorio de alta frecuencia (10 a 20 Hz) regulable desde el puesto de conducción, y permite la separación de granos y de escobajos sin fraccionamiento y sin producción suplementaria de jugos.

La banda de clasificación está formada por un conjunto de rodillos paralelos que forman un plano móvil de clasificación, accionados por mediante motores que hace que giren en el mismo sentido, y que permiten el paso de la uva, mientras que los cuerpos extraños de tamaño superior permanecen en la superficie, siendo evacuados por el extremo.



PELLENC IBÉRICA

Pabellón 8 F-G/11-20

Despuntadora eléctrica Pellenc

Máquina equipada con módulos de corte que disponen de motores eléctricos, con 3.2 kg de peso total por módulo, alimentados por un alternador que se monta directamente sobre la toma de fuerza de cualquier tractor. Para evitar las proyecciones de la vegetación y obtener cortes limpios, las cuchillas van montadas en un rotor con diámetro total de 34 cm, y giran a una velocidad elevada (3 200 – 4 000 rev/min), muy superior a la que se puede conseguir con motores hidráulicos aplicados a la agricultura. La longitud de las barras de corte depende del número de módulos montados sobre la barra, ofreciendo una construcción modular adaptable a diferentes tipos de viñedo.

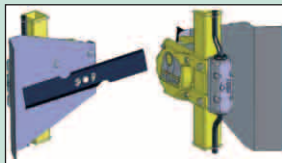

SERRAT TRITURADORAS

Pabellón 7 A-B/19-22

Picador recogedor de restos de madera Serrat Biomass 500

El sistema de alimentación y triturado puede trabajar sobre restos de poda acordonados, con diámetro



máximo de tronco de 25 cm. Está accionado por motores hidráulicos y permite elevar del suelo la madera con un mínimo de impurezas. Para el triturado se utiliza un rotor de gran inercia rotacional, con cuchillas intercambiables duplicadas para aumentar la capacidad de triturado.

El material picado atraviesa una criba que limita el tamaño de las astillas y pasa mediante sinfines a la turbina de lanzamiento, que hace llegar el material picado hasta un remolque de 16 m³. La descarga del remolque se realiza mediante una cinta transportadora que alimenta una turbina de 650 mm de diámetro y una tubería de descarga con altura máxima de salida de 4.50 m.

El conjunto forma parte de un tractor forestal autopropulsado, con un motor de 500 CV de potencia y transmisión hidrostática, capaz de superar pendientes de hasta el 20%.

agrotécnica

LAMUSA

ABONAMOS

SEBRAMOS

SEBRAMOS

SEBRAMOS

SEBRAMOS

www.integrum.es

LAMUSA AGROINDUSTRIAL, S.L.
Ctra. de Igualada, s/n - Apdo. nº 6 - 08280 CALAF (Barcelona) Spain
Tel. (0034) 93 868 03 03 - Fax (0034) 93 868 00 55
e-mail: lamusa@lamusa.es
www.lamusa.es